

## Trafikbro 10 m

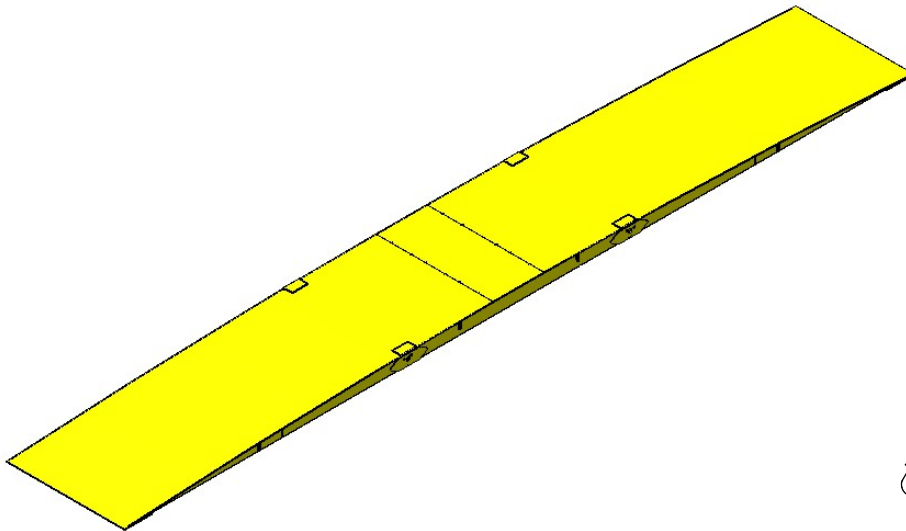

Uppfyller kraven i TRVK Bro 11.

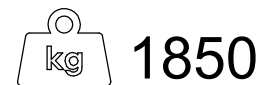

[mm]

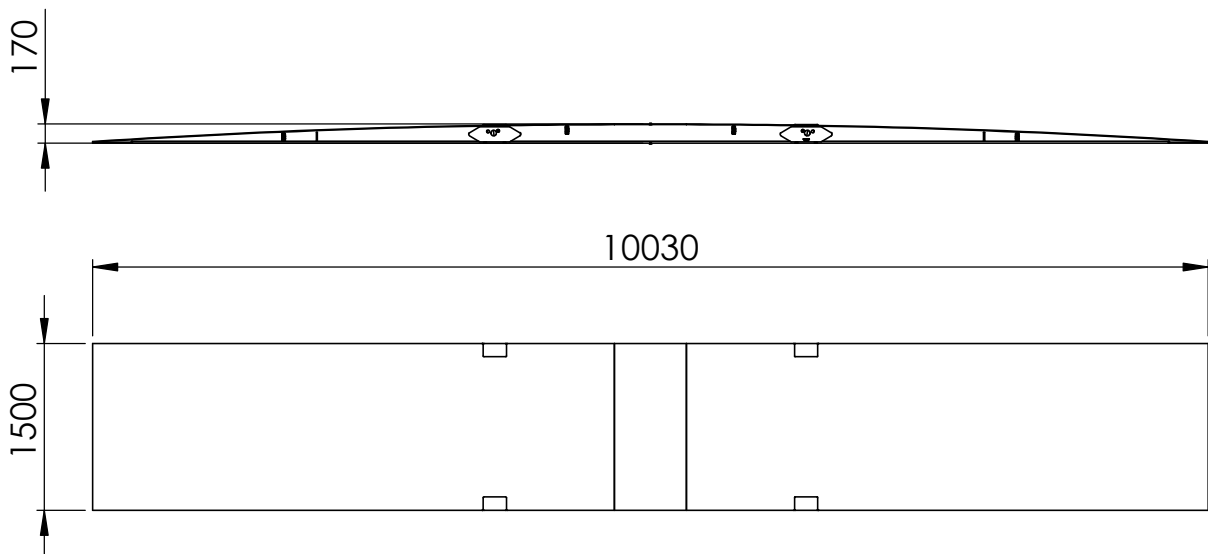



## Tillbehör

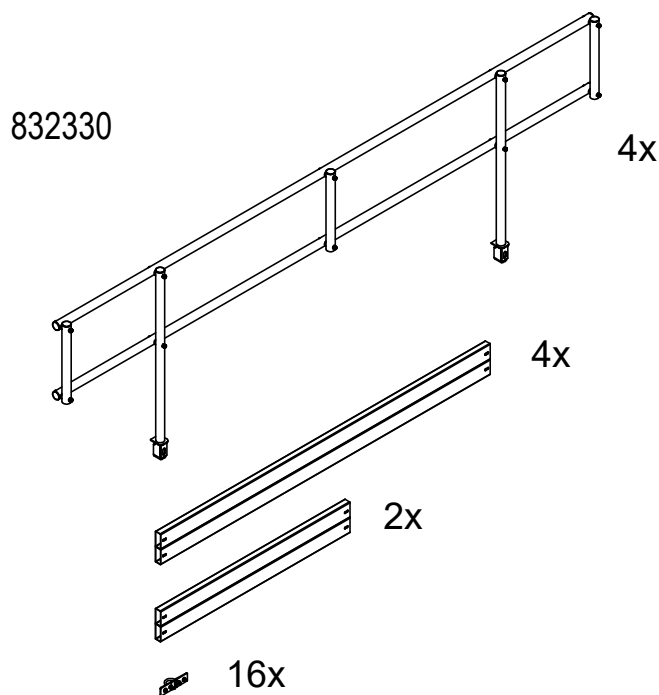

832389

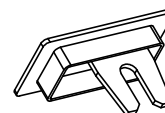

832967 (Räcke)  
832980 (Skruppaket)

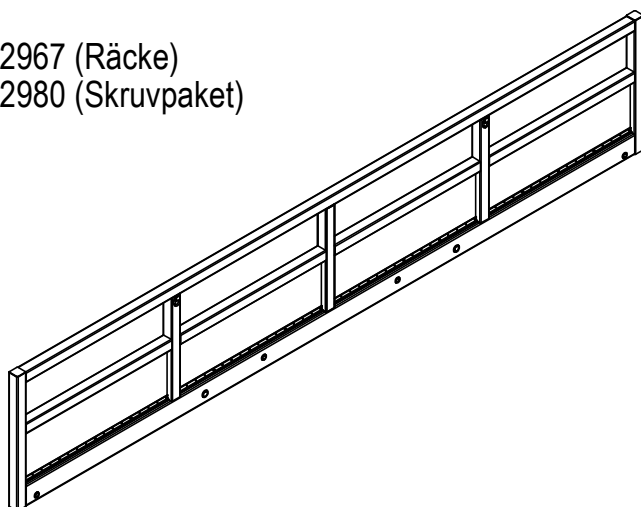

## Konstruktionsdetaljer

Tårplåt med strukturfärg  
för bra grepp.

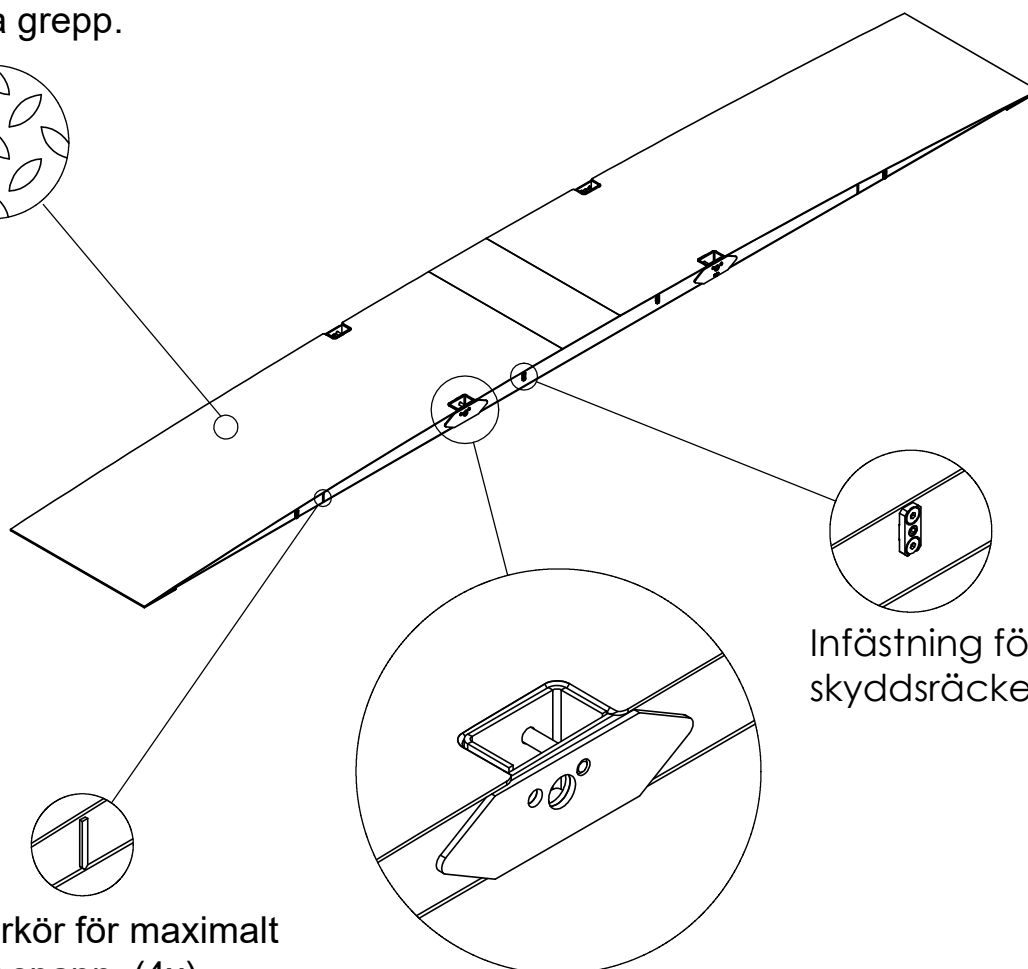
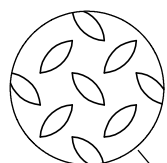

Markör för maximalt  
fritt spann. (4x)

Lyftpunkt. (4x)

Infästning för  
skyddsräcke. (8x)

# Montage

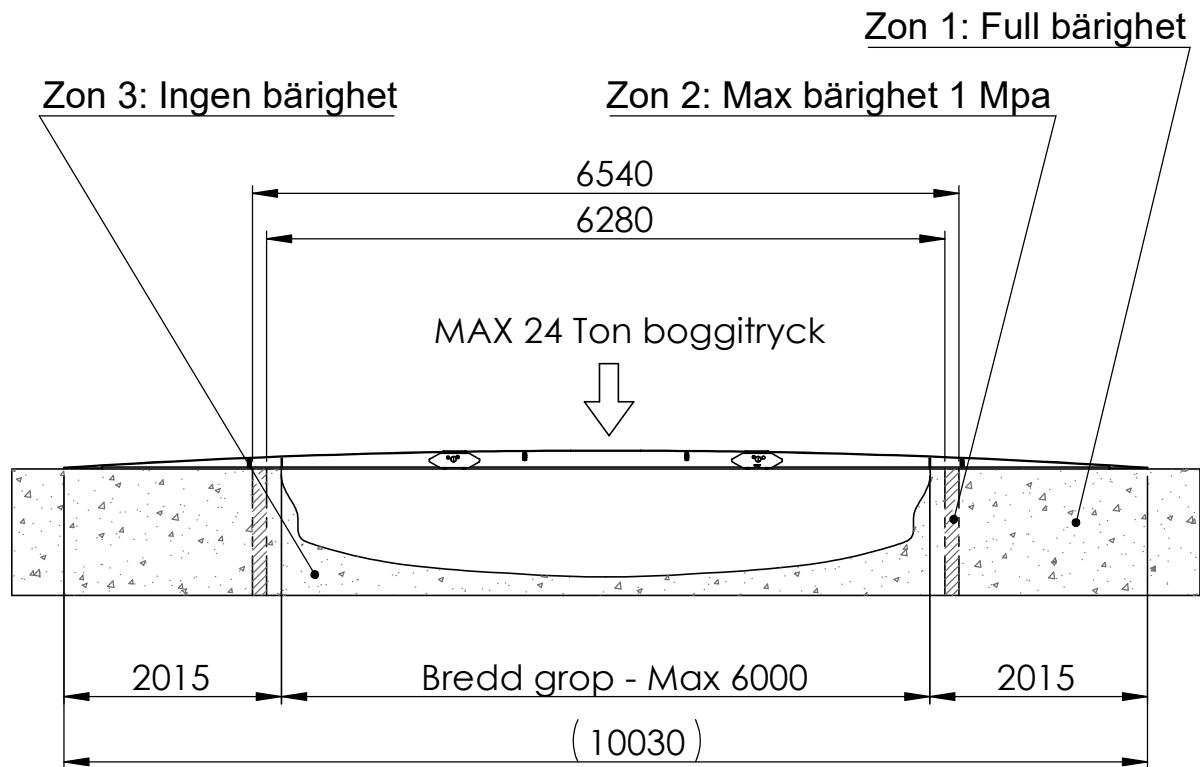

Beräkningsdata avseende markbärlighet är hämtat från Svenska Boverket

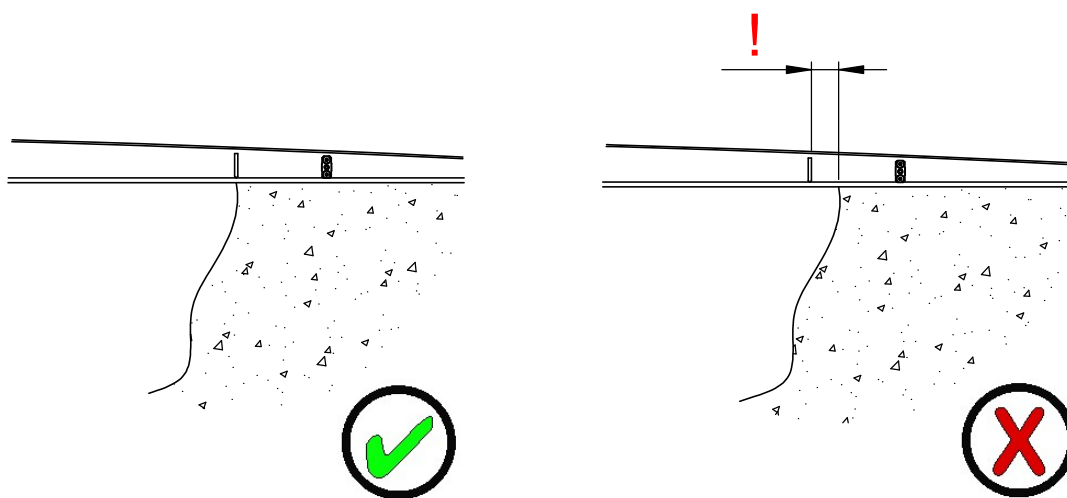

## Montage

Broarna kan kopplas ihop för att erhålla önskad bredd. Några exempel följer nedan:

Önskas en gång/cykelpassage kan en enkel brosektion användas:

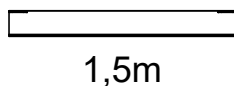

Önskas en enkelfilig fordonspassage kan två eller tre sektioner sammanfogas:

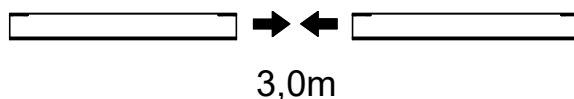

Önskas en dubbelfilig fordonspassage sammanfogas fyra eller fler sektioner, osv.

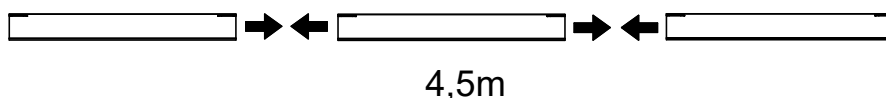

Koppla samman broarna med M20x65-skruv av minst 8.8-kvalitet och låsmutter i varje lyftholk. Hålen kan sedan täckas med lock 832389. Locket har två tungor som styr över lyfttappen.

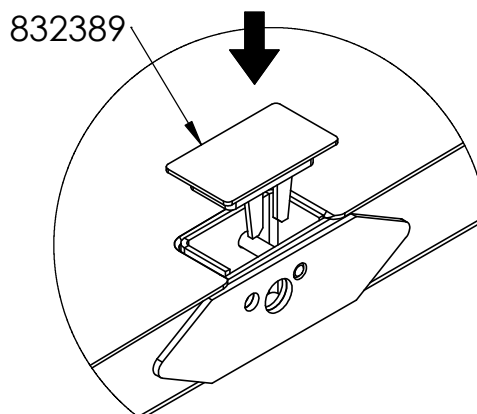
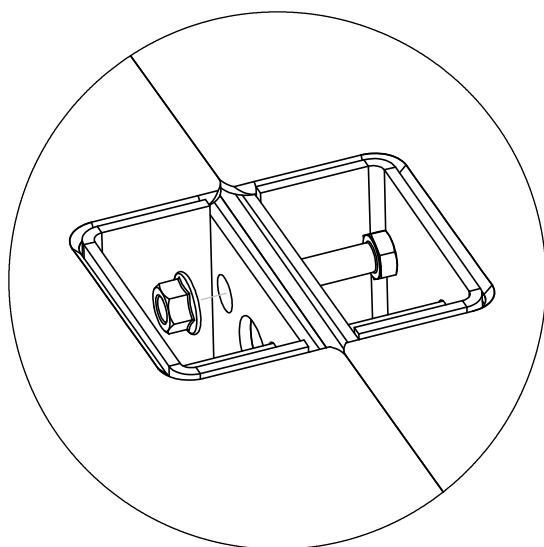

# Montage

Montage av lätt räcke (832330).

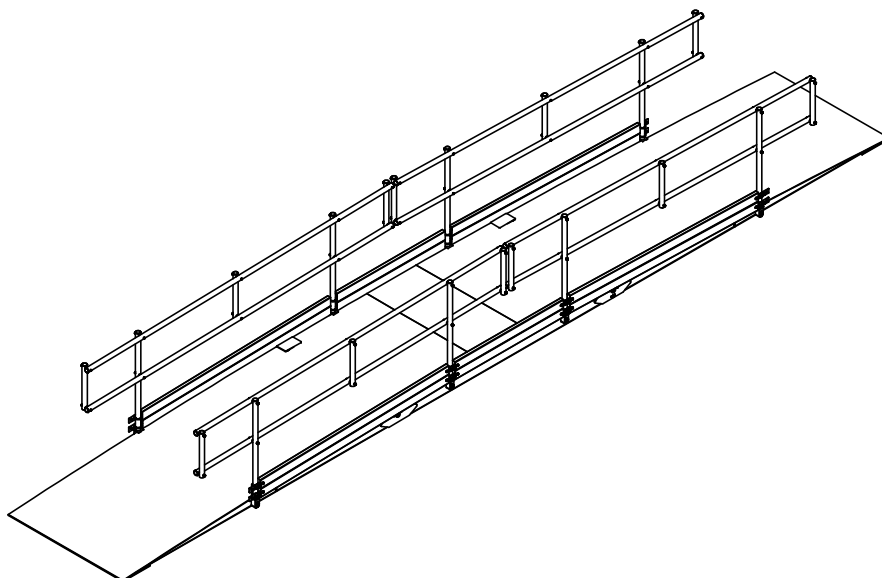

1.

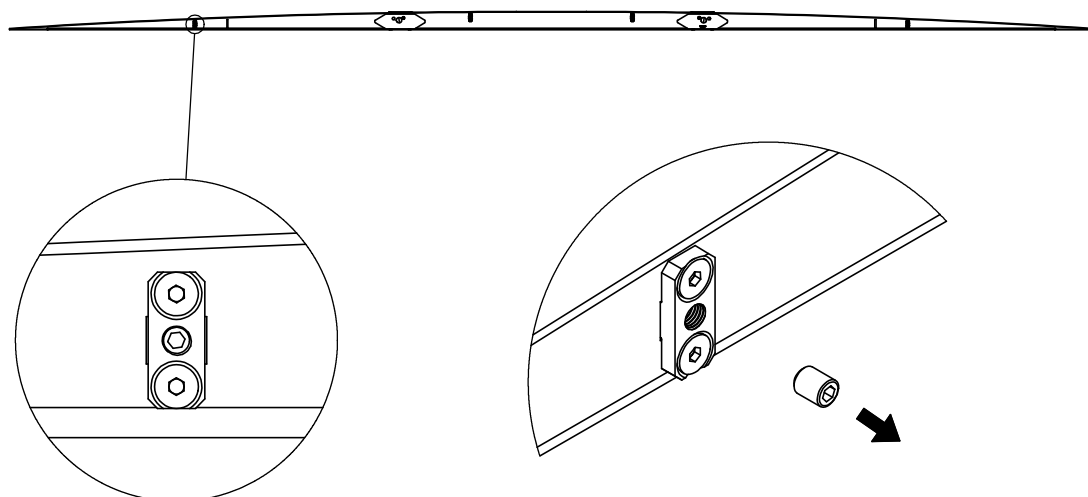

Avlägna de mittre skyddsskruvarna (4st) med Insex 8mm-bit.  
Spara dessa för att skydda gången när räcken inte används.

## Montage

2.

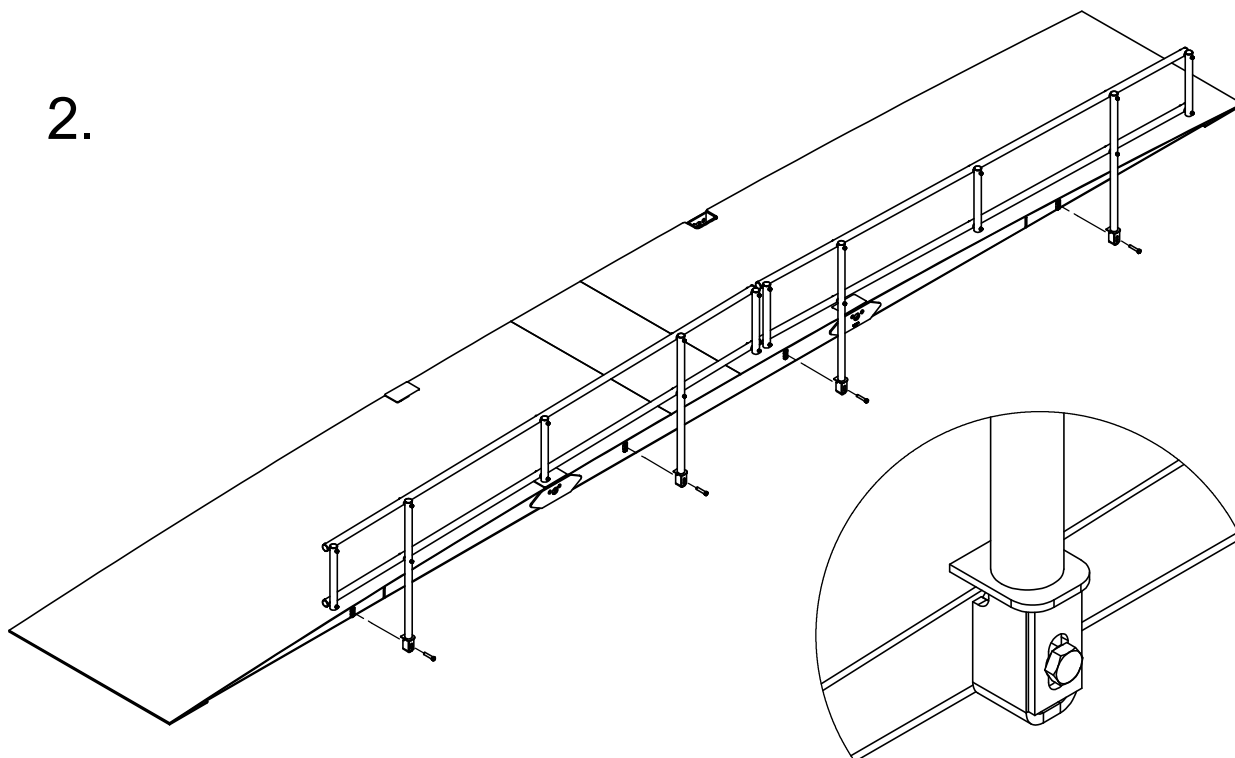

Montera två räcken, 832269, per långsida och fäst med medföljande skruvar M16x60 (2 per räckle). Notera att stolpens stödplatta ska vila uppe på trafikbrons topplåt enligt detaljvyn till höger.

3.

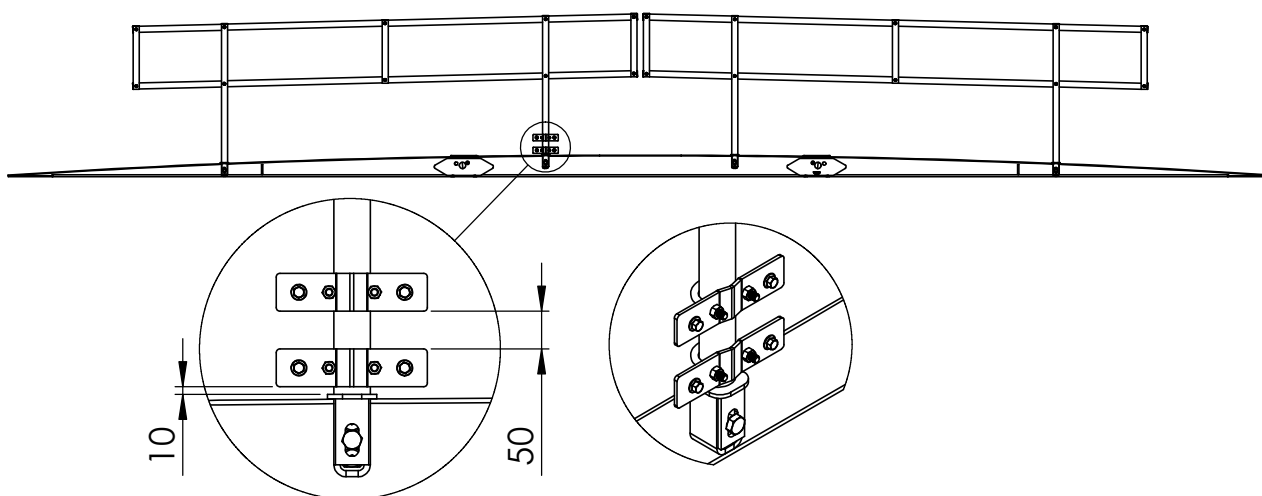

Montera två kopplingar, 832298, på någon av mittre stolparna. Dra inte åt helt ännu.

## Montage

4.

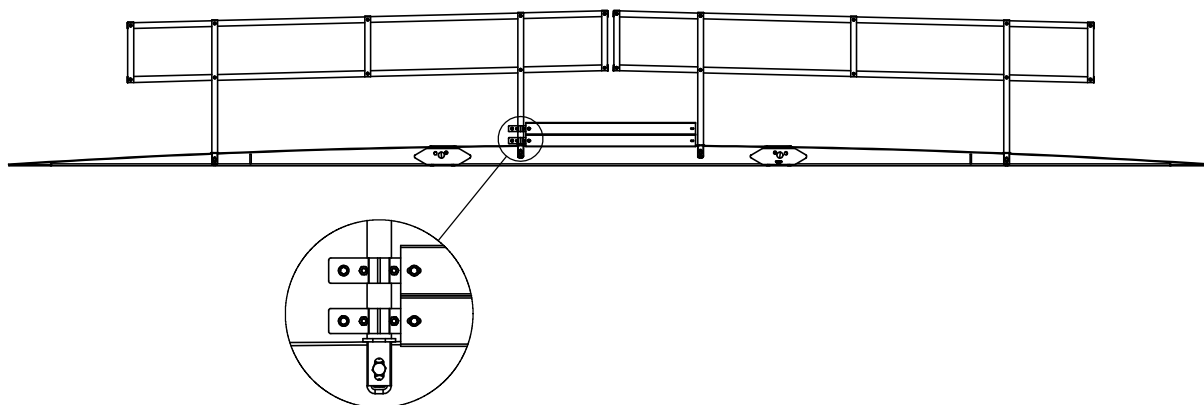

Avlägsna kopplingarnas yttre skruvar, trä in mittre fotlisten, 832294, så kopplingarna hamnar inuti och dra åt de två skruvarna.

5.

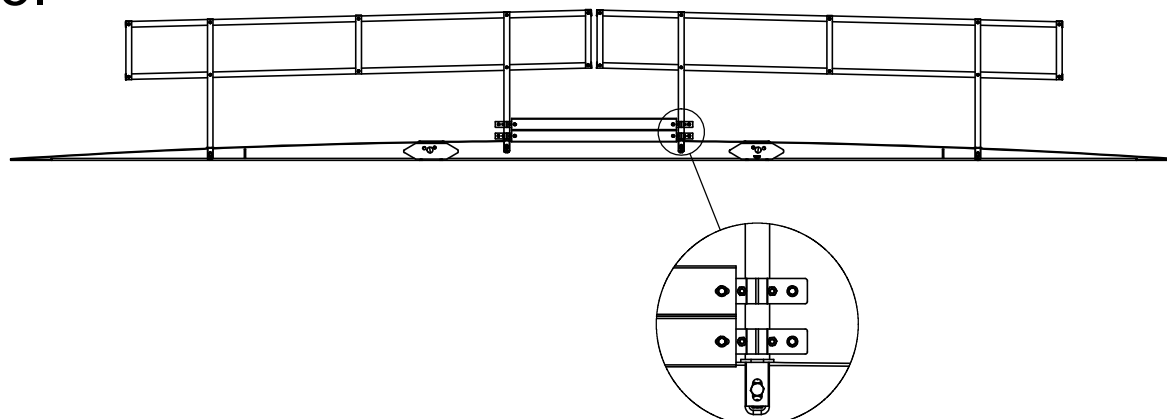

Montera ytterligare två kopplingar, 832298, på den andra mittstolpen.



## Montage

6.

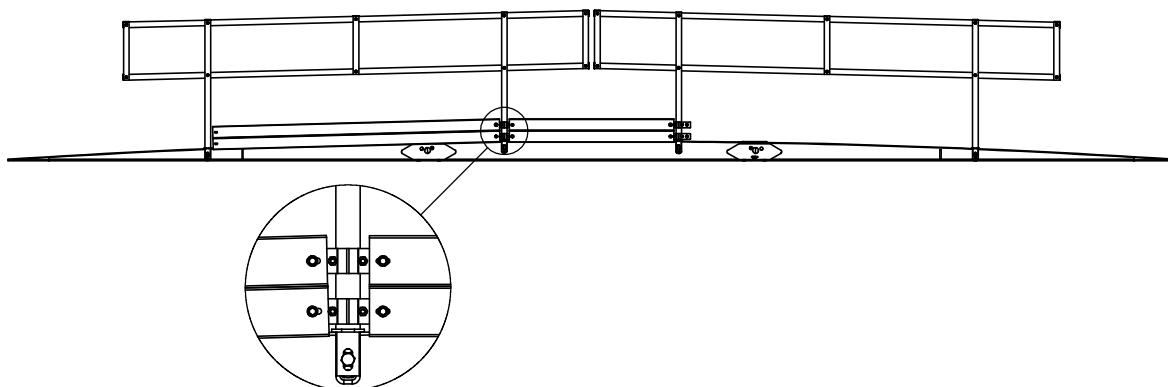

Montera en av de långa fotlisterna, 832292.

7.

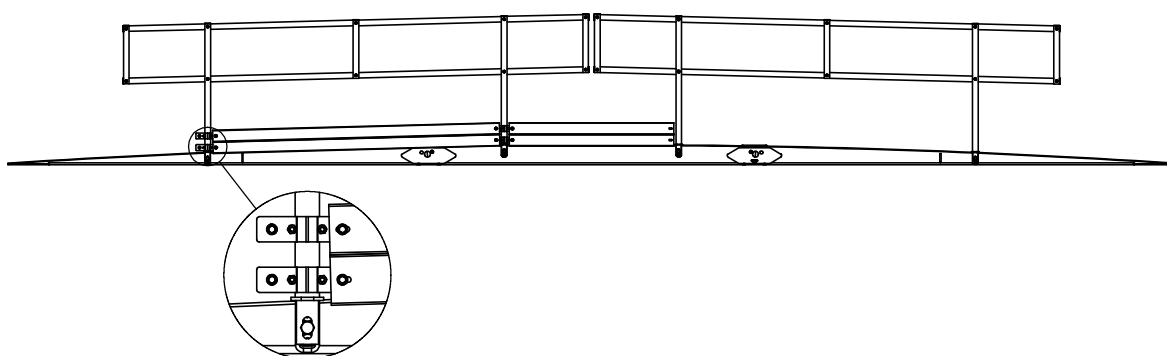

Montera två kopplingar, 832298, på ytterstolpen.

8.

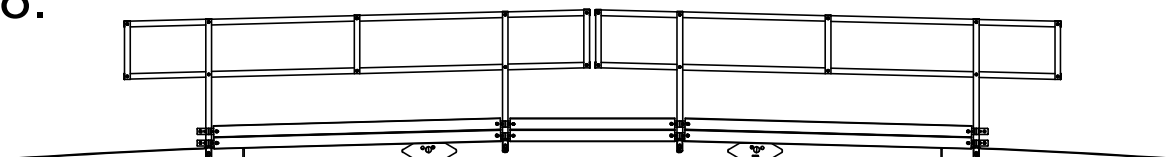

Repetera steg 6 & 7 på motsatta sidan. Dra åt alla skruvar fullt.  
Räcket uppfyller i detta utförande skyddsräckesstandard EN 13374-A.

# Montage

Montage av Heavy Duty-räcke (832967).

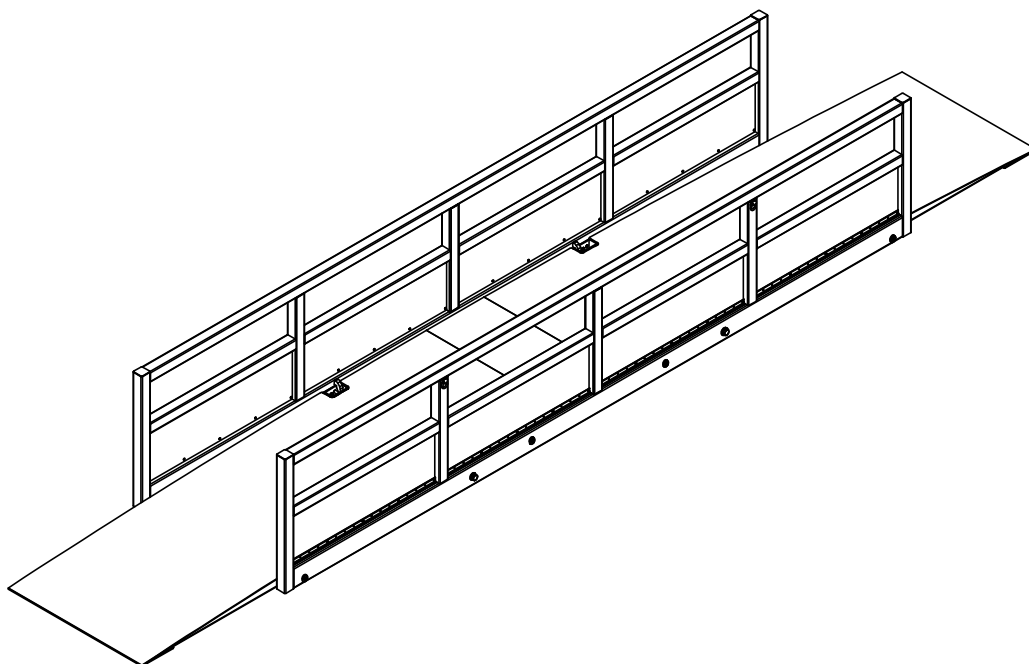

1.

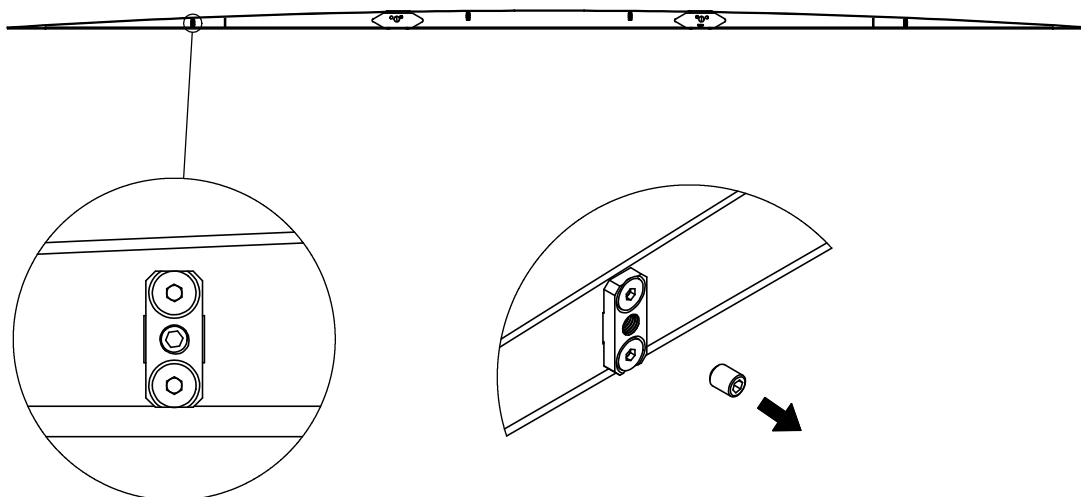

Avlägna de mittre skyddsskruvarna (4st) med Insex 8mm-bit.  
Spara dessa för att skydda gängen när räcken inte används.

## Montage

2.

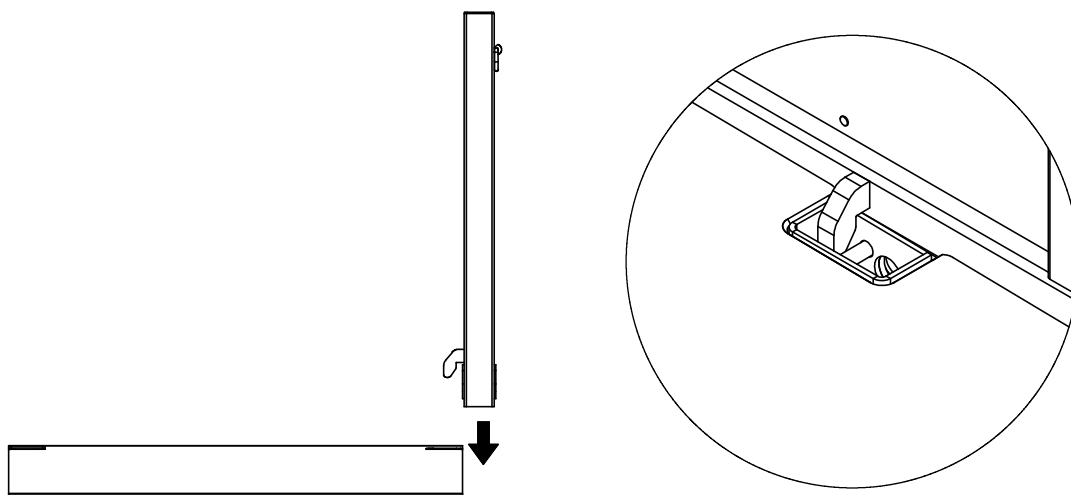

Lyft räcket på plats så att krokarna hakar i brons lyftholkar.

3.

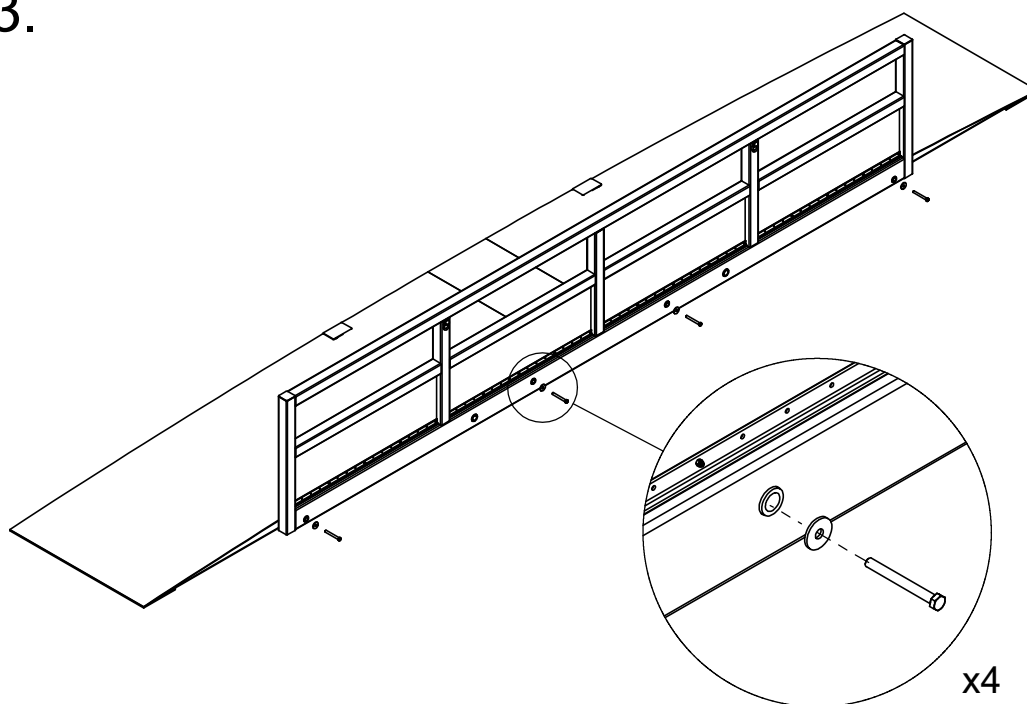

Säkra räcket med 4 st M16x150 skruvar samt brickor ur skruppaket 832980.

## Montage

4.

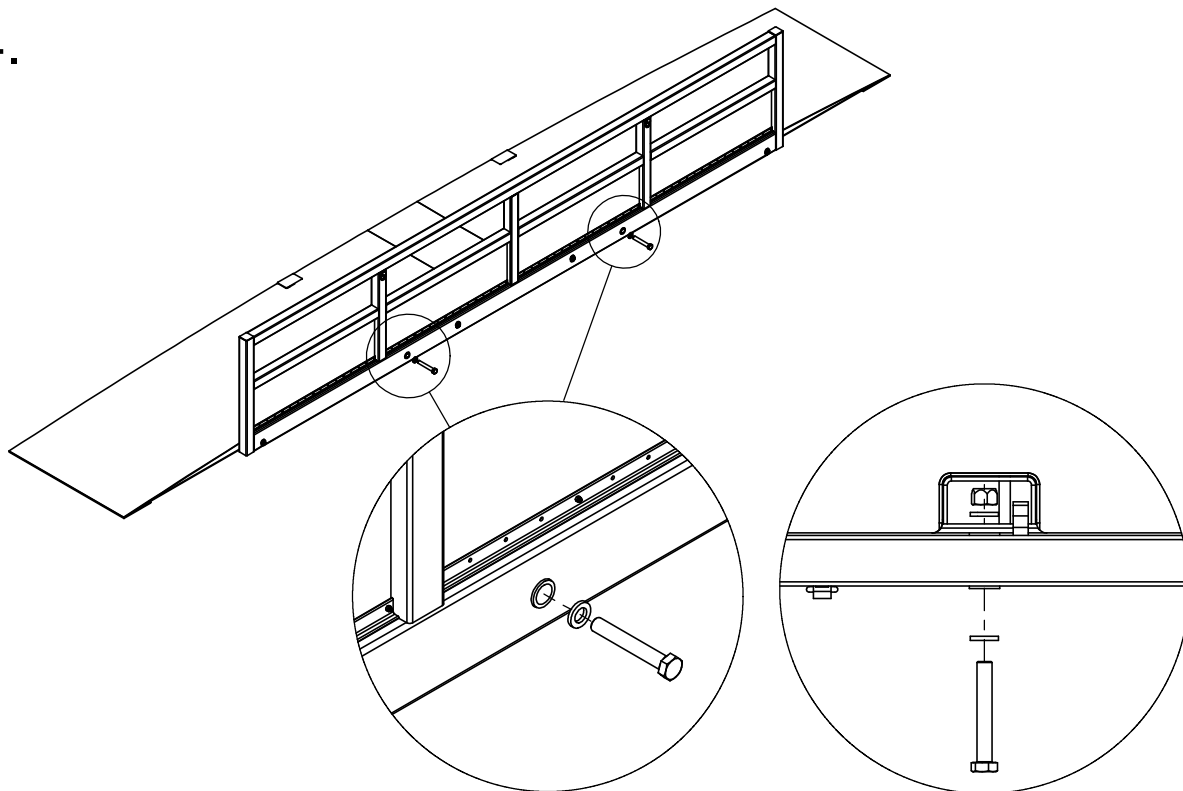

Säkra slutligen räcket med 2 st M30x200 samt tillhörande muttrar och brickor ur skruppaket 832980.

5.

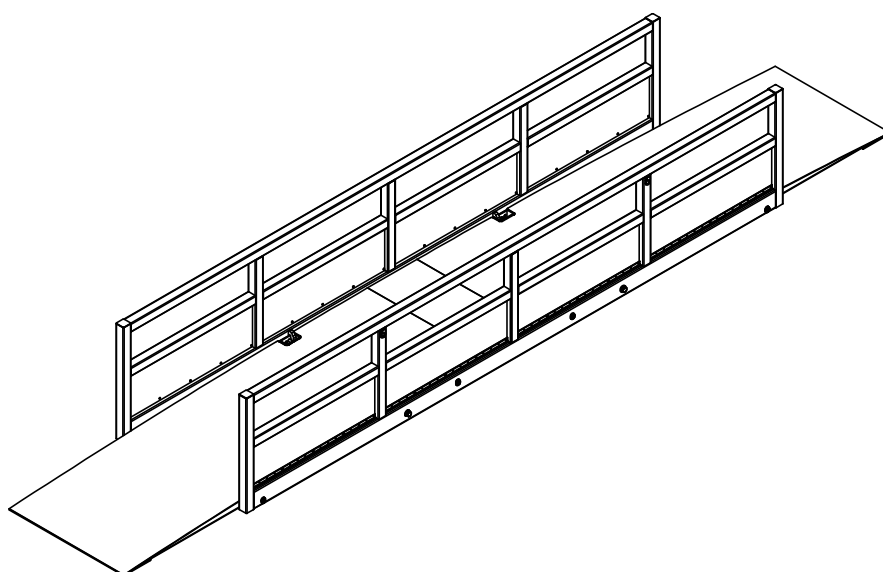

Upprepa steg 1 till 4 för att fästa räcket på motsatt sida.

## Lyftning

Worxsafe trafikbro är försedd med fyra lyftpunkter.  
Lyftpunkterna består av ett hål och en axel för flexibilitet.

Vid lyftning används fyrpartskätting dimensionerad för bronns vikt,  
inklusive erforderlig säkerhetsmarginal.

Undvik att överskrida 60° mellan lyftblockets parter.



Använd alltid samtliga fyra lyftpunkter vid lyft av trafikbro.  
Lyft aldrig flera ihopsatta brosegment, bara enskilda.

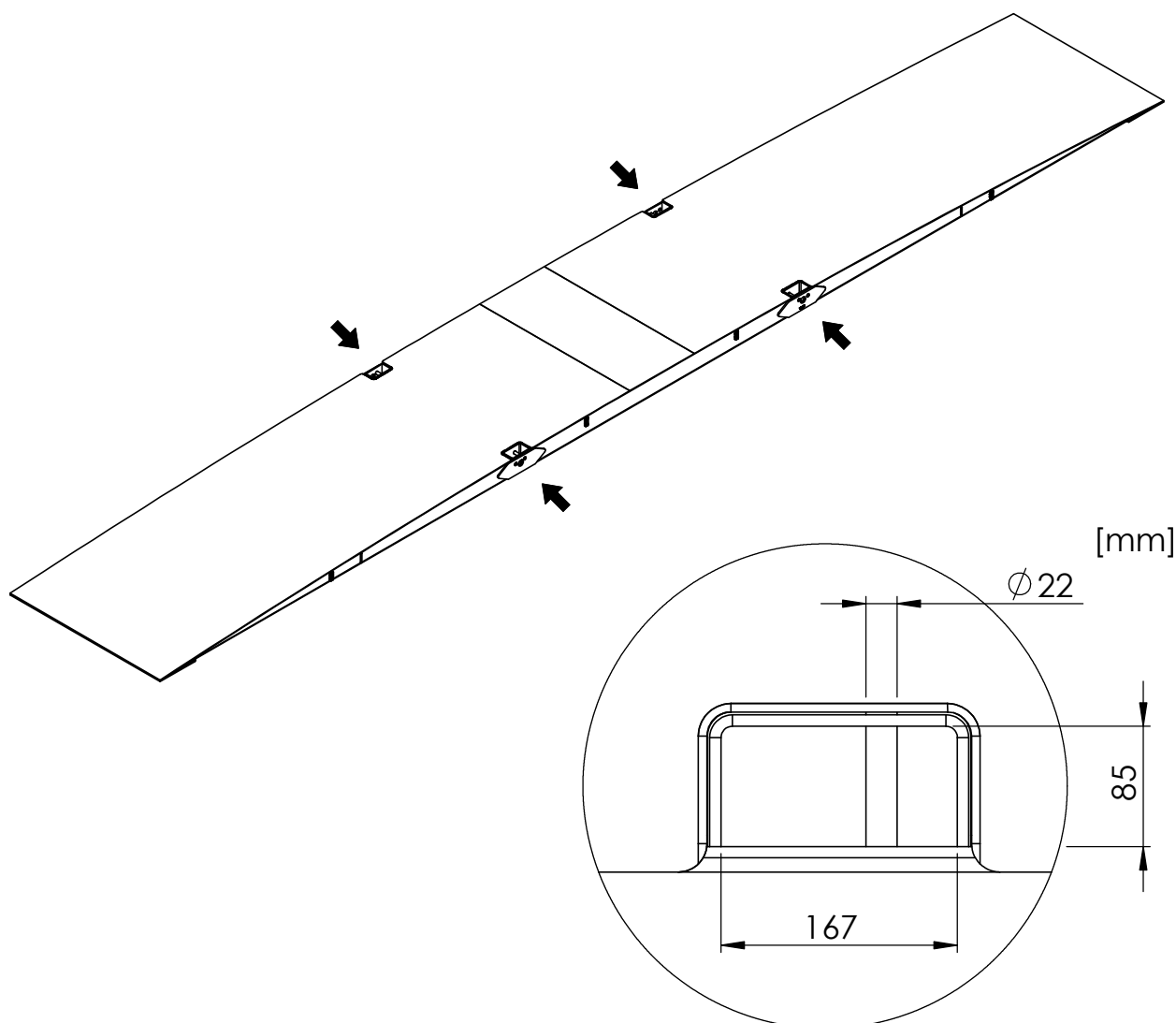



# Lyftning

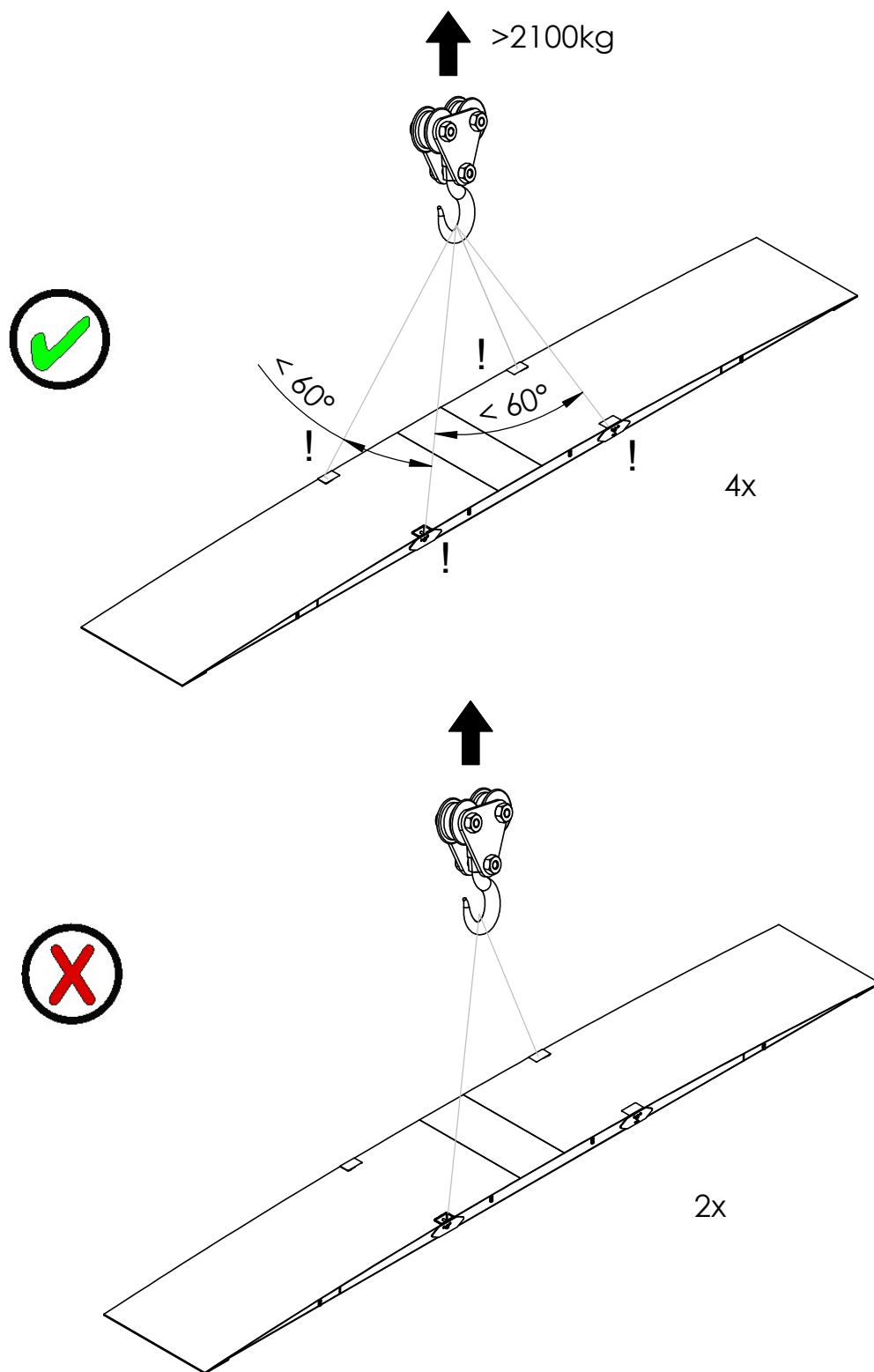

## Lyftning

! Lyft aldrig flera ihopsatta brosegment.

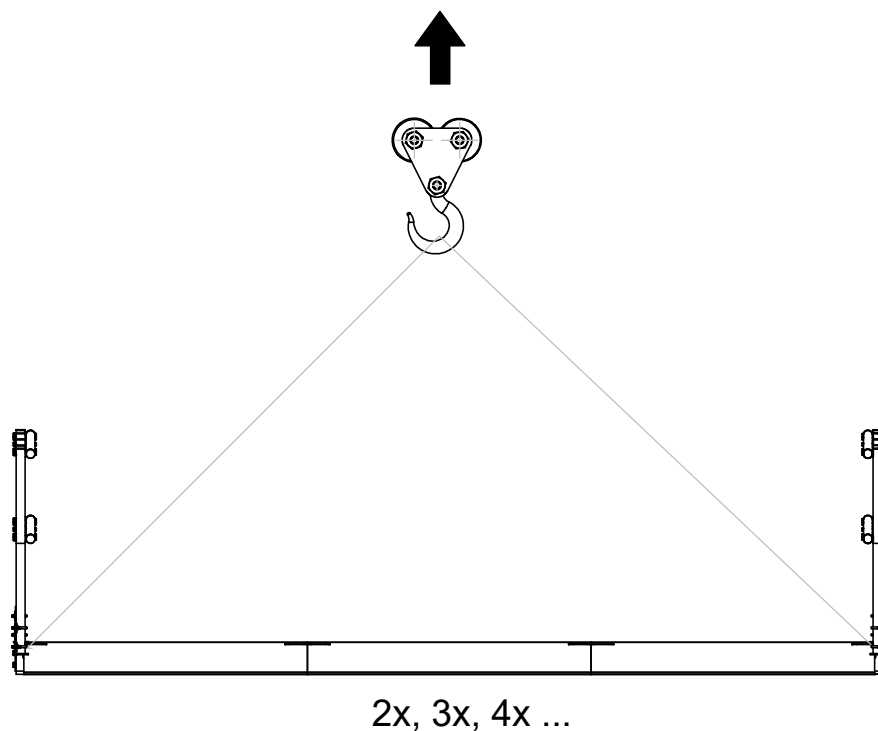
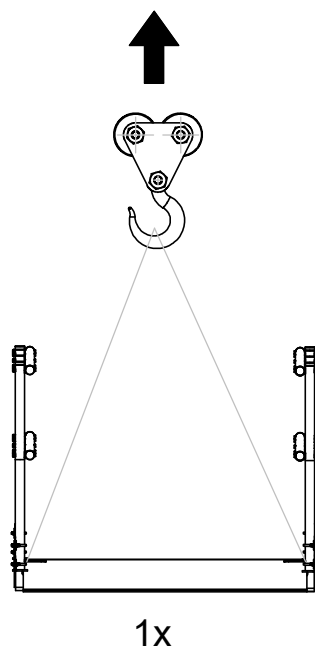

## Lyftning

Vid lyftning av trafikbro, säkerställ att trafikbron inte på något sätt sitter fast i underlaget eller dylikt så att extra last anbringas.

Exempel på situationer där trafikbron kan påverkas av extra last vid lyftning:

- Asfalt för fixering av bro.

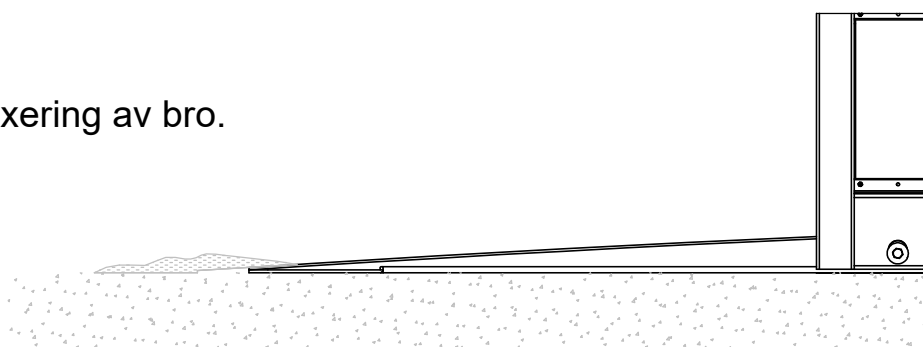

- Suger fast i underlaget

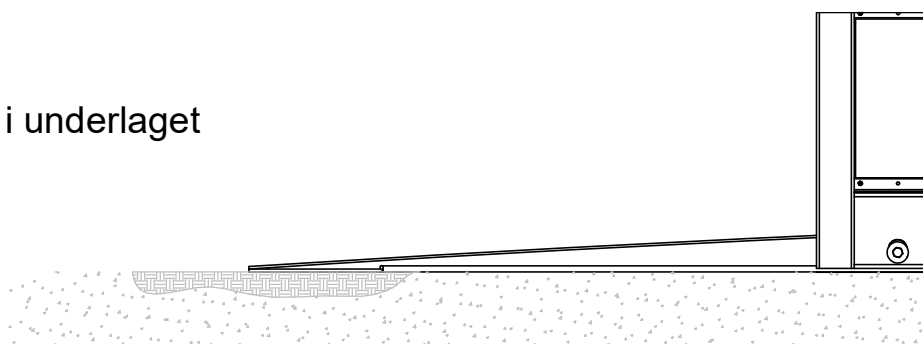

- Fastfrusen i marken.

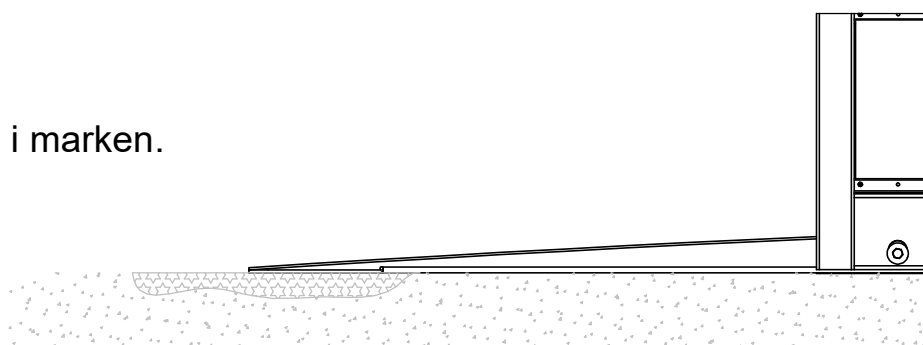



## Kontroll

Innan varje användning rekommenderas en enklare kontroll:

- Visuell inspektion av synliga skador på brons komponenter.
- Uppenbara defekter i svetsar på synliga ytor.

Kontrollera årligen Worxsafe trafikbro mot följande:

- Sprickbildning i eller runt svetsar, även på brons undersida.
- Rost runt svetsar.
- Sprickbildning eller deformationer i lyftaxlar samt runt lyftholkar.
- Skador i gängor för räckesinfästning.
- Lösa eller skadade skruvar i brons räckesfästen.

För bedömning av skador, kontakta Worxsafe.

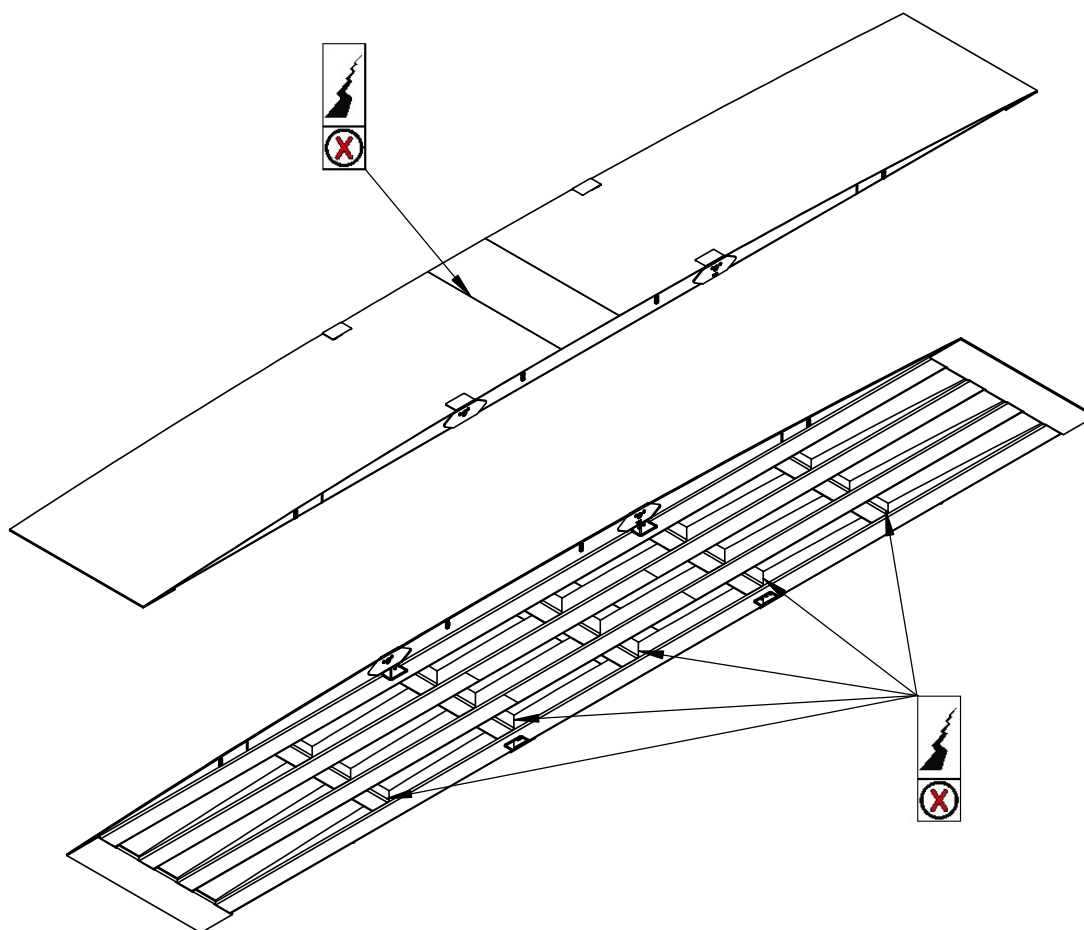

## Belastningssituationer att undvika

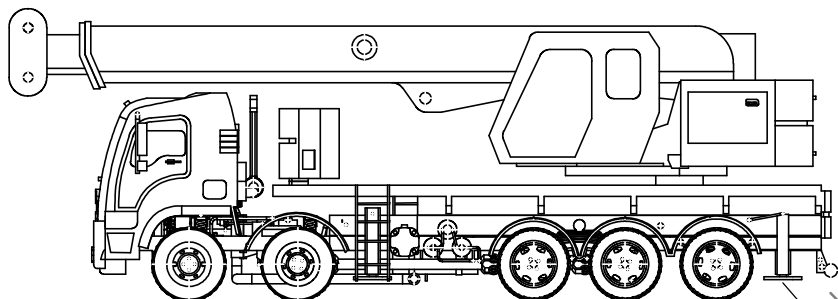

Stödben får inte anbringas på trafikbro p.g.a. hög punktlast.

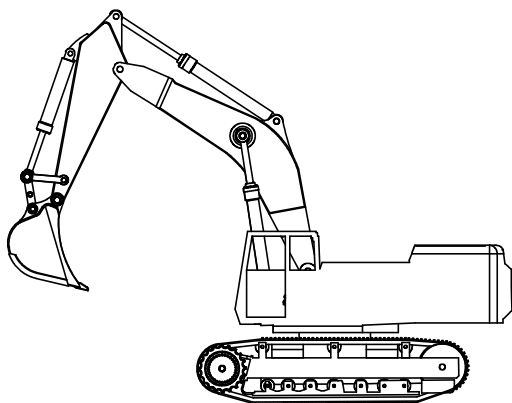
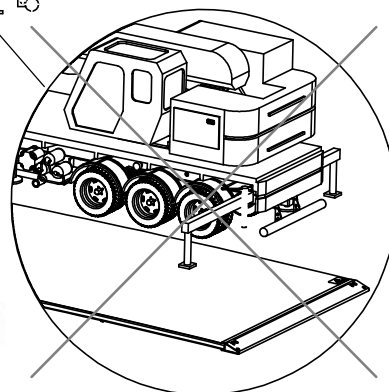

Risk för buckling vid överfart med banddrivna fordon.

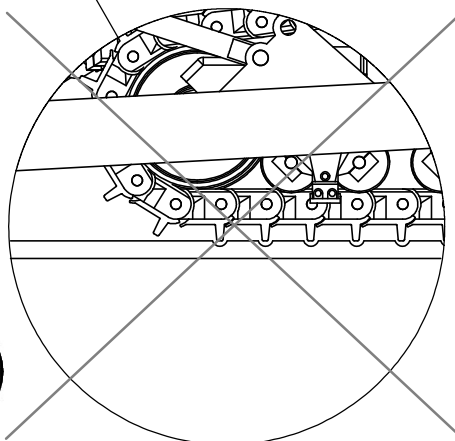
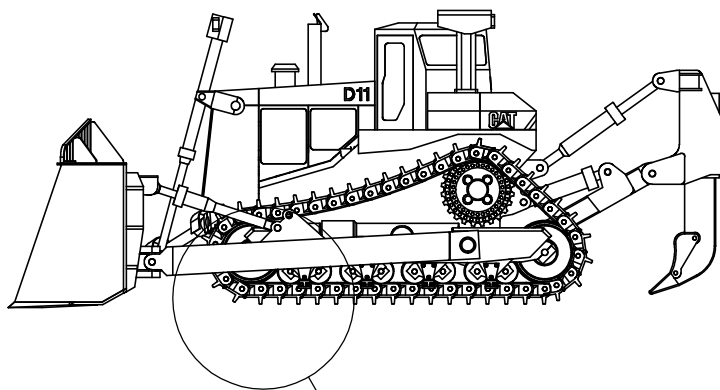















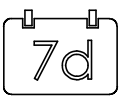

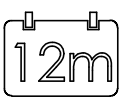
**GENERELLT**

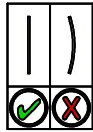
- Läs alltid igenom tillverkarens anvisningar för att säkerställa att produkten används på ett korrekt och säkert sätt.
- Vid oklarheter, kontakta tillverkaren eller aktuellt säljställe.
- Blanda aldrig produkter av olika fabrikat med varandra.
- Respektera alltid specificerade belastningsbegränsningar.

**FÖRVARING**

- Förvara i möjligaste mån produkterna i icke-korrosiv miljö.
- Tänk på att förvara produkterna på enligt tillverkaren avsett vis exempelvis vid stapling för att minimera risken för skador i samband med vältning eller liknande.

 Teknisk information	 Vikt	 Nm Momentdra skruvförband
 Inspektera	 Återvinning	 Lossa skruvförband
 Inspektionsintervall i dagar	 Korrekt	 Max tillåten vindhastighet
 Inspektionsintervall i månader	 Inkorrekt	 Kraft
 Kontrollera rakhet	 Se upp!	 Moment
 Kontrollera sprickbildning	 Drag åt skruvförband	 "Trä i"