

## Trafikbalk 1450 mm med stålfot och nät.

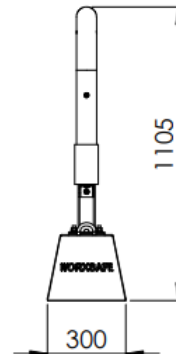
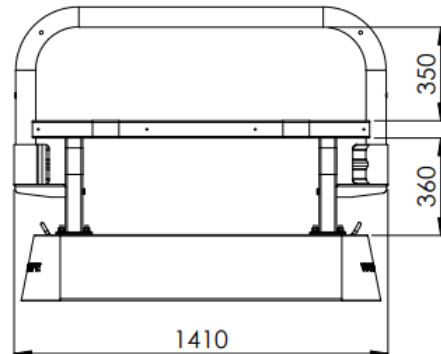
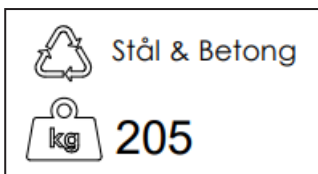
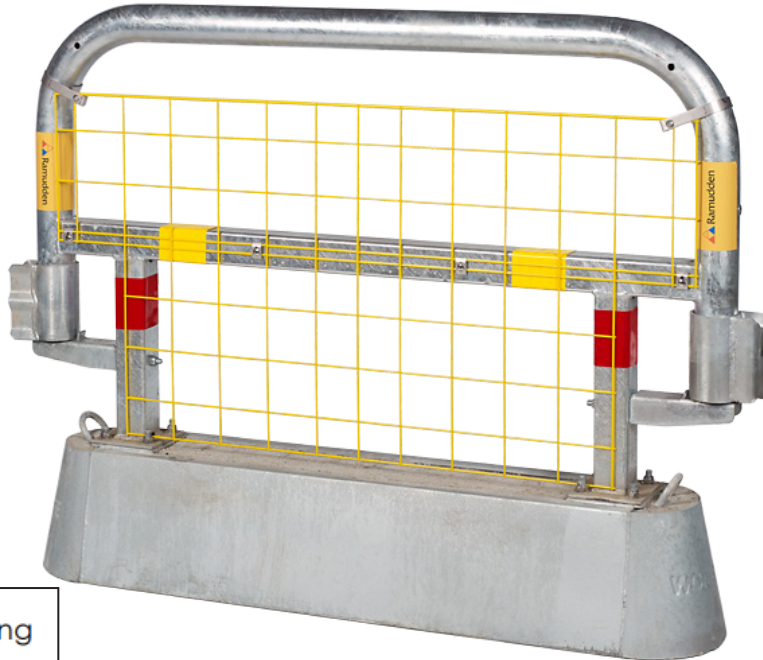

## Om produkten

Uppfyller EN-1317 med utfört krockprov i kapacitetsklass T1.

- Minimum installationslängd 72 m.
- Arbetsbredd W6.
- Behöver ej förankras.
- Ny flexibel koppling, leden gör det möjligt att svänga den upp till 105 grader.
- Tar upp ojämnheter upp till 6 grader (320 mm).
- Safety Net monterat som standard.
- Patenterad
- Mönsterskyddad
- Varmförzinkad

# Trafikbalk 1450 mm.

Art. Nr. 923822  
Version 2022-1

## Montage

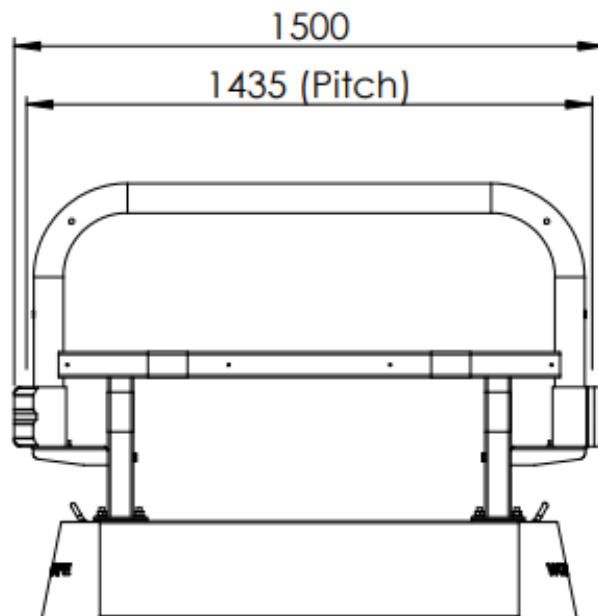
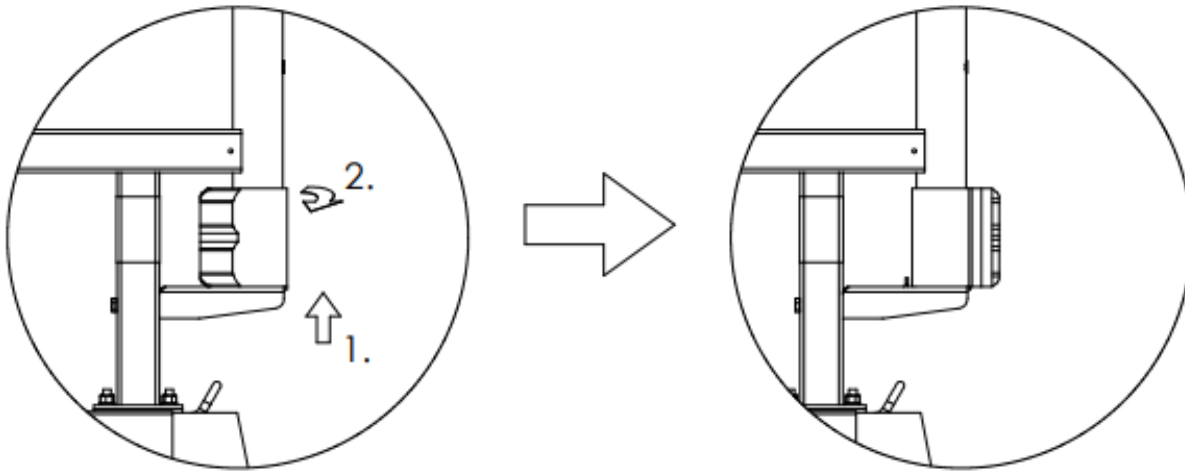

# Trafikbalk 1450 mm.

Art. Nr. 923822  
Version 2022-1

## Montage

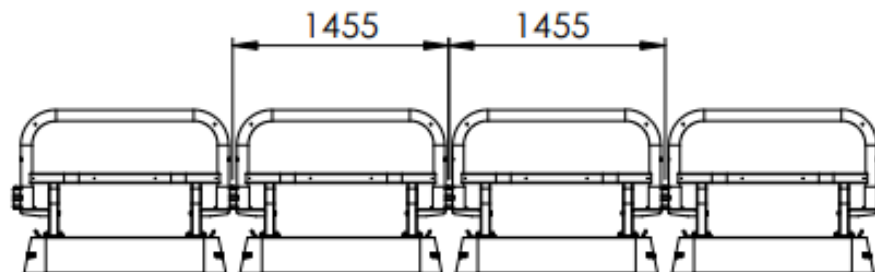
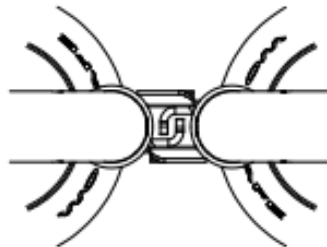
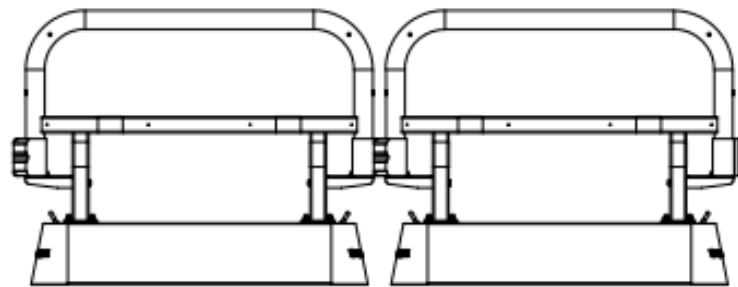
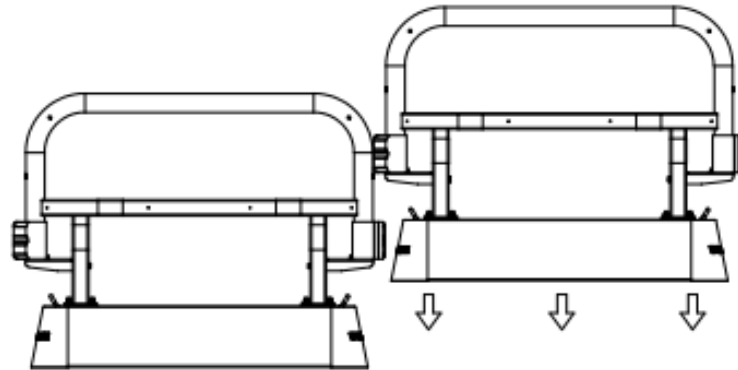

Håll händerna borta från kopplingsdelen vid lyft för att undvika klämning.

# Trafikbalk 1450 mm.

Art. Nr. 923822  
Version 2022-1



## Montage

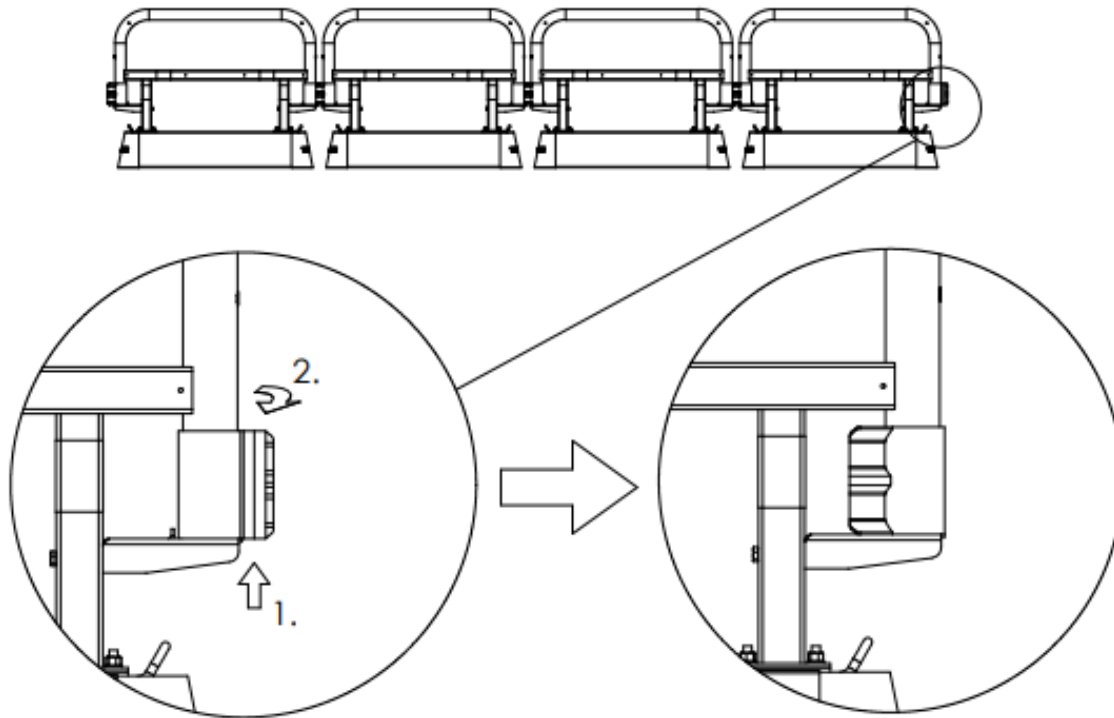

## Vinklingsmöjligheter

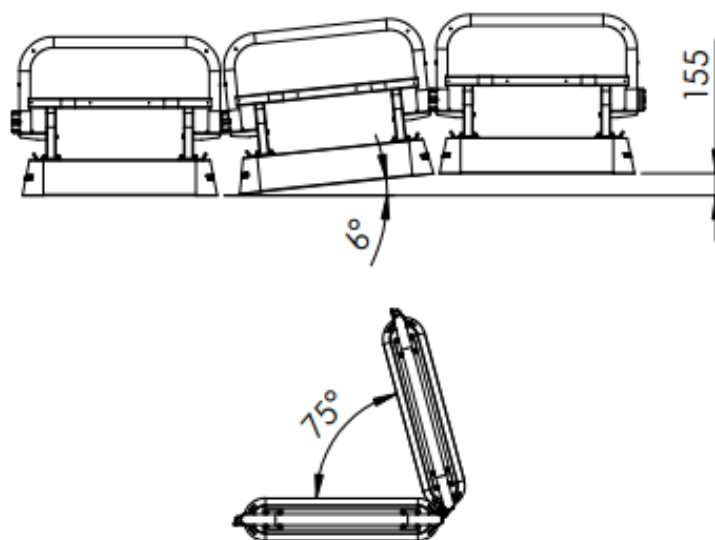

## Produktfamilj

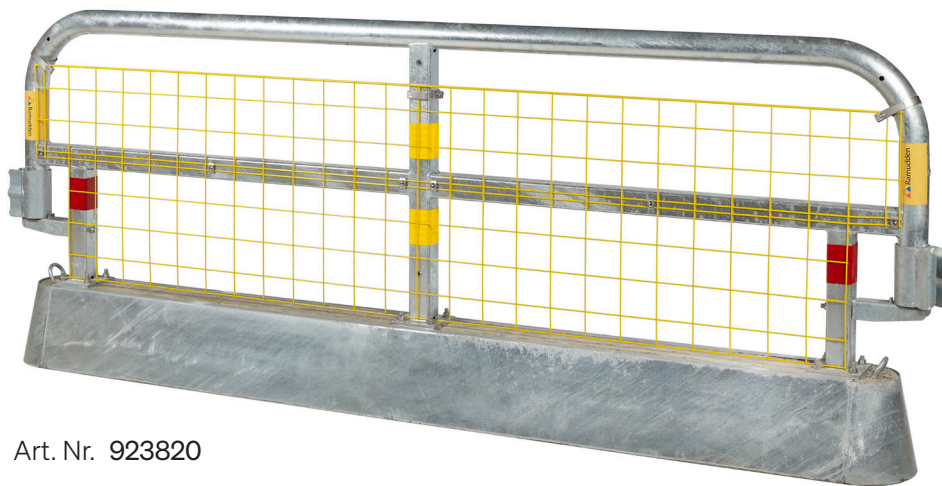

Art. Nr. 923820

- Kapacitetsklass: T1
- Arbetsbredd: W6 (1,9 m)
- Min. installations längd: 72 m
- Kapacitetsklass: 30 km/h
- Arbetsbredd: W1 (0,5 m)
- Min. installations längd: 29 m



















## Att tänka på

### GENERELLT

- Läs alltid igenom tillverkarens anvisningar för att säkerställa att produkten används på ett korrekt och säkert sätt.
- Vid oklarheter, kontakta tillverkaren eller aktuellt säljställe.
- Blanda aldrig produkter av olika fabrikat med varandra.
- Respektera alltid specificerade belastningsbegränsningar.

### FÖRVARING

- Förvara i möjligaste mån produkterna i icke-korrosiv miljö.
- Tänk på att förvara produkterna på enligt tillverkaren avsett vis exempelvis vid stapling för att minimera risken för skador i samband med vältning eller liknande.

 Teknisk information	 Vikt	 Momentdra skruvförband Nm
 Inspektera	 Återvinning	 Lossa skruvförband
 7d Inspektionsintervall i dagar	 Korrekt	 Max tillåten vindhastighet
 12m Inspektionsintervall i månader	 Inkorrekt	 Kraft
 Kontrollera rakhet	 Se upp!	 Moment
 Kontrollera sprickbildning	 Drag åt skruvförband	 "Trä i"